

女子44kg級

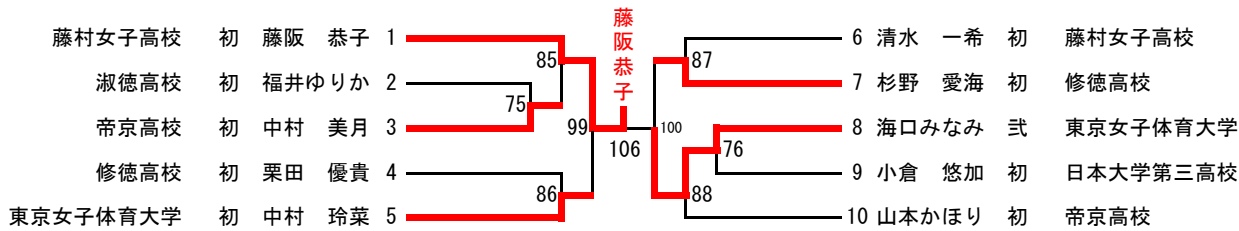

全日本ジュニア柔道体重別選手権大会補欠決定戦（第103試合の勝者が第一補欠）

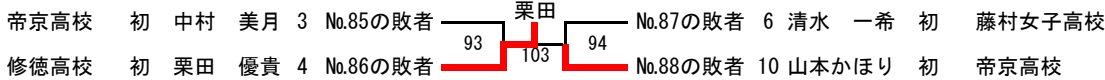

女子48kg級

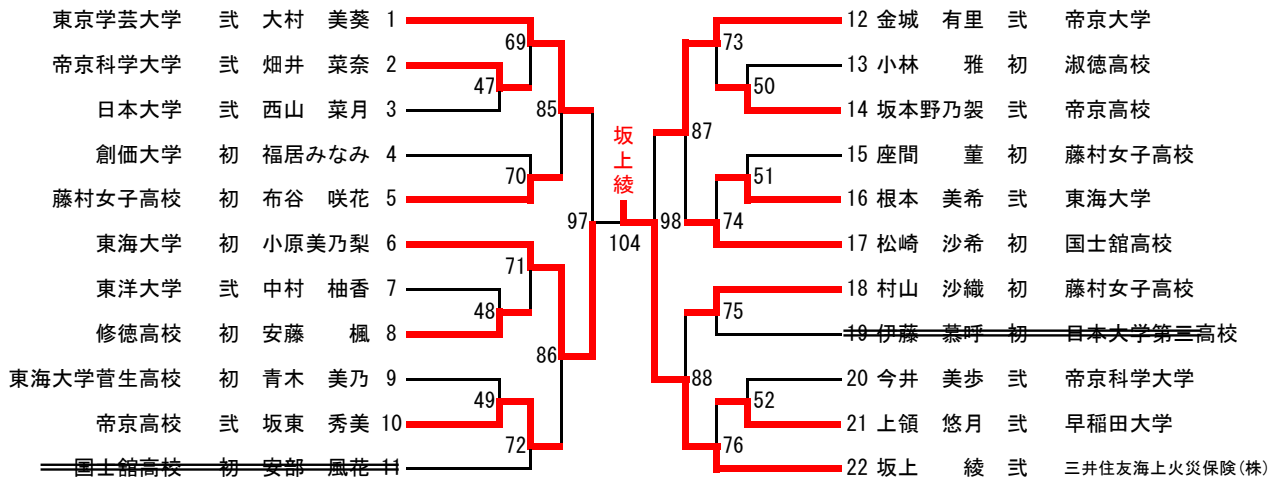

全日本ジュニア柔道体重別選手権大会出場選手決定戦（第101試合の勝者が決定者）



女子52kg級

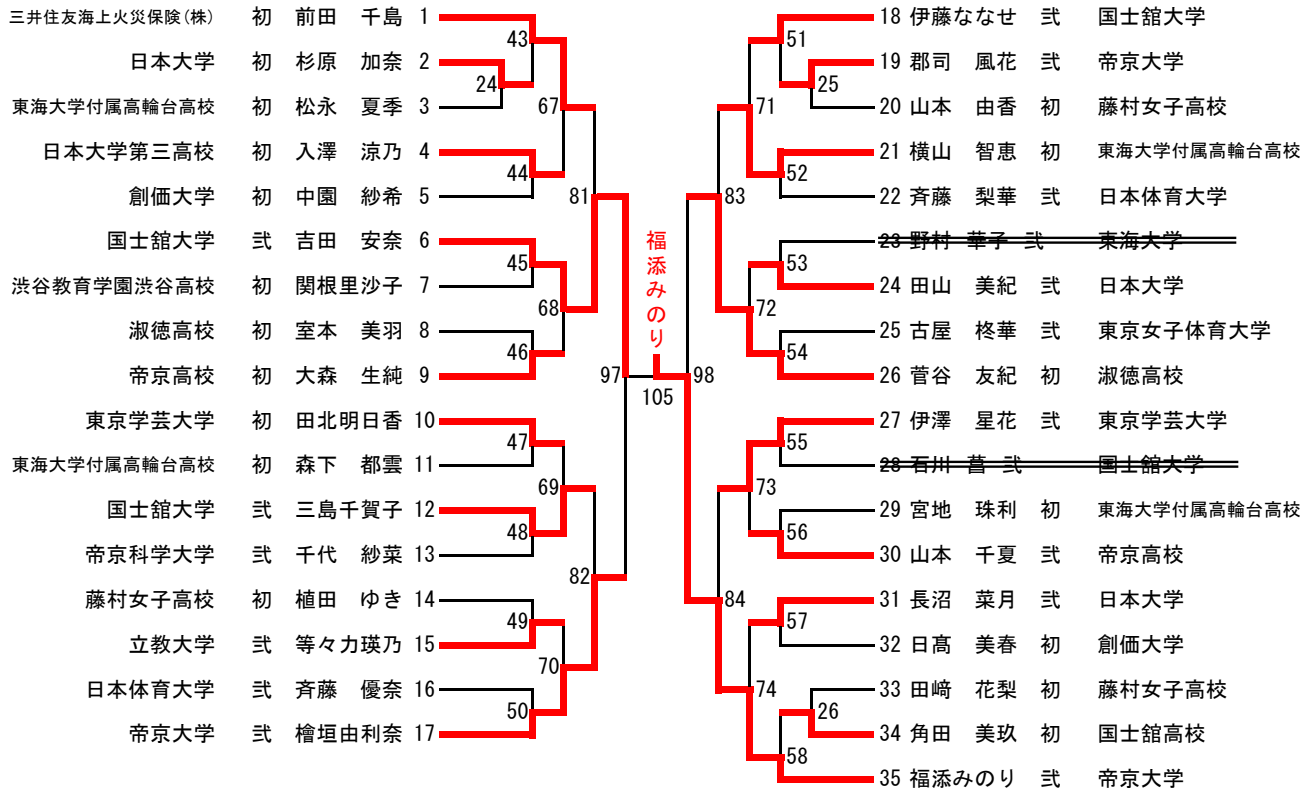

全日本ジュニア柔道体重別選手権大会補欠決定戦 (第102試合の勝者が第一補欠)

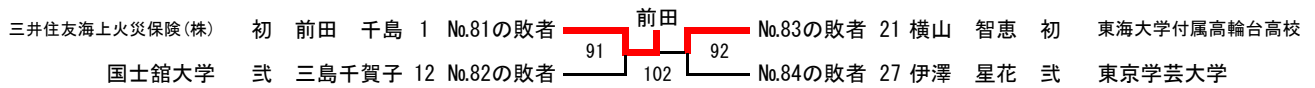

女子57kg級

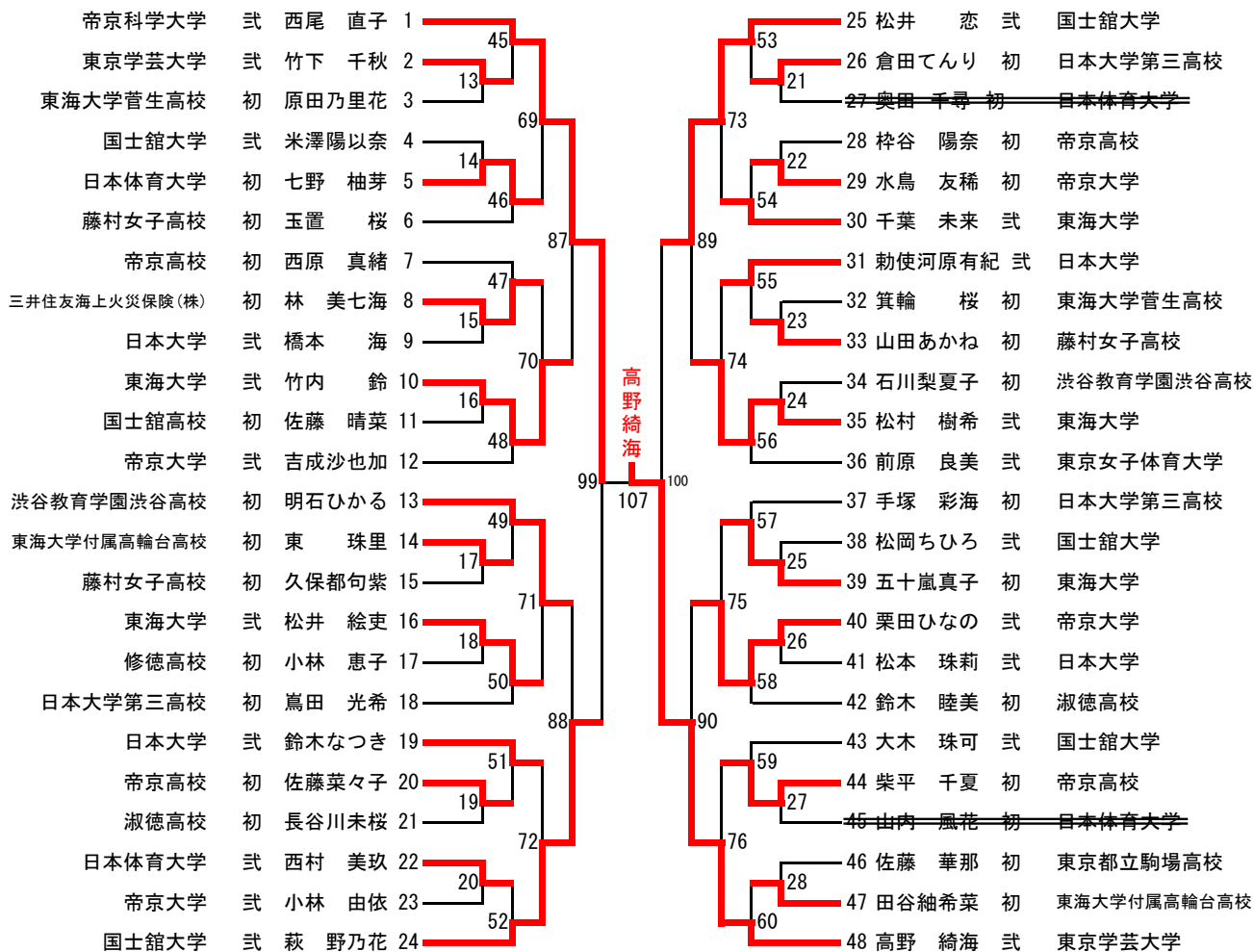

全日本ジュニア柔道体重別選手権大会出場選手決定戦（第104試合の勝者が決定者）

萩 野乃花 (24) No.99の敗者 } } No.100の敗者 松井 恋 (25) 国士舘大学

104

女子63kg級

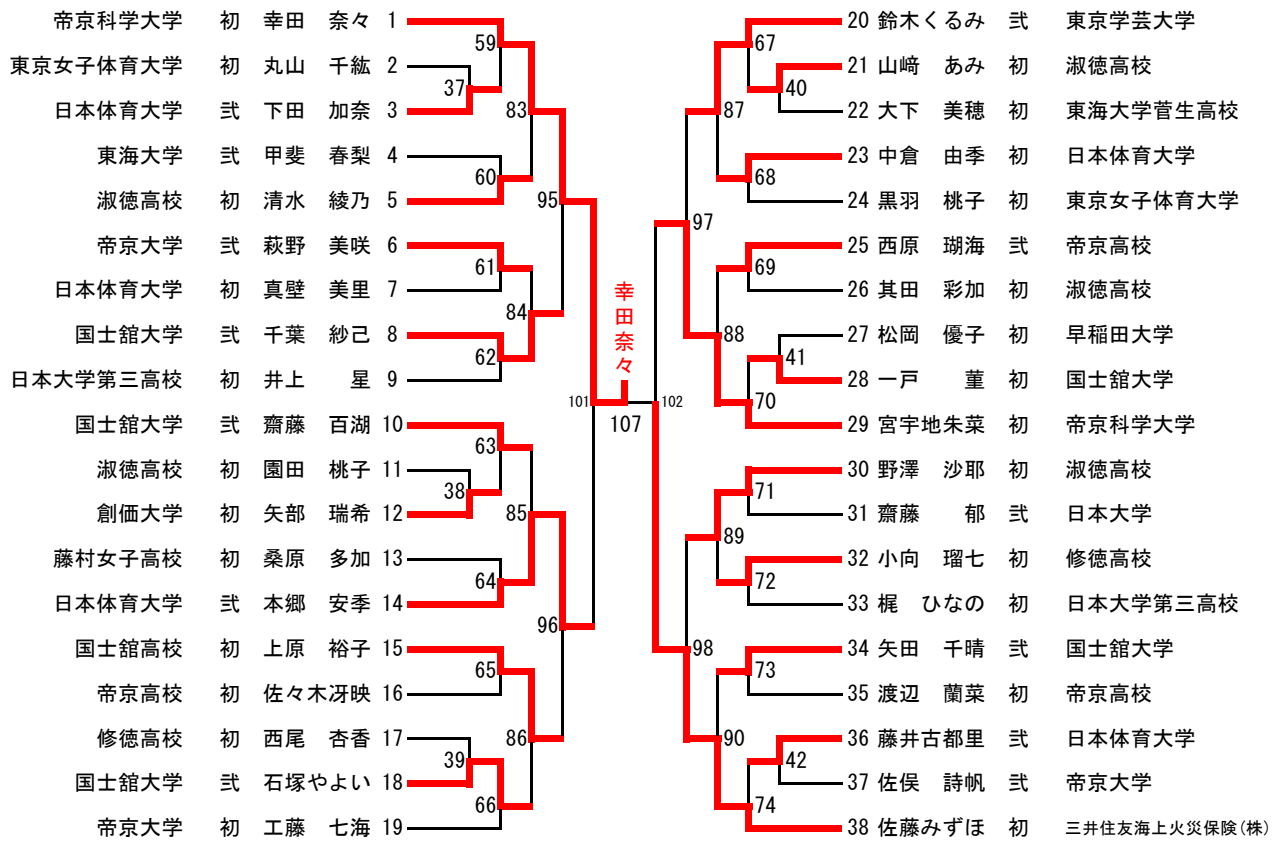

全日本ジュニア柔道体重別選手権大会出場選手決定戦 (第105試合の勝者が決定者)



女子70kg級

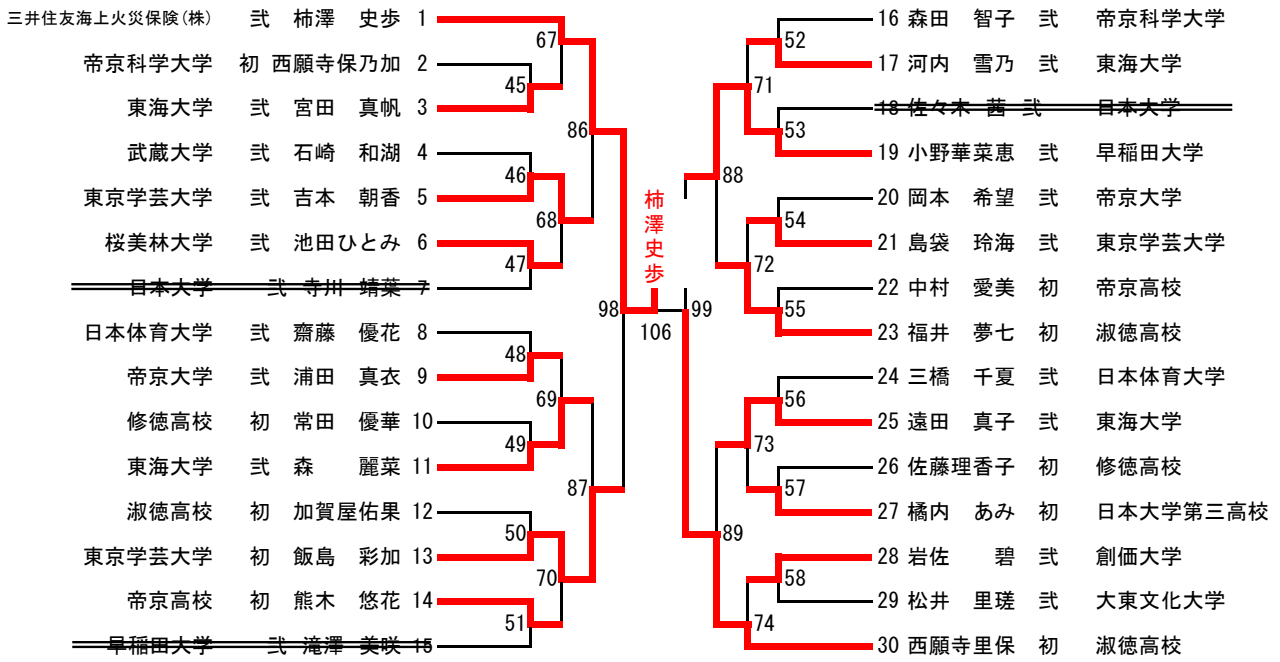

全日本ジュニア柔道体重別選手権大会出場選手決定戦（第103試合の勝者が決定者）

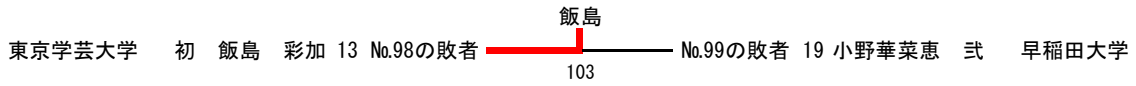

女子78kg級

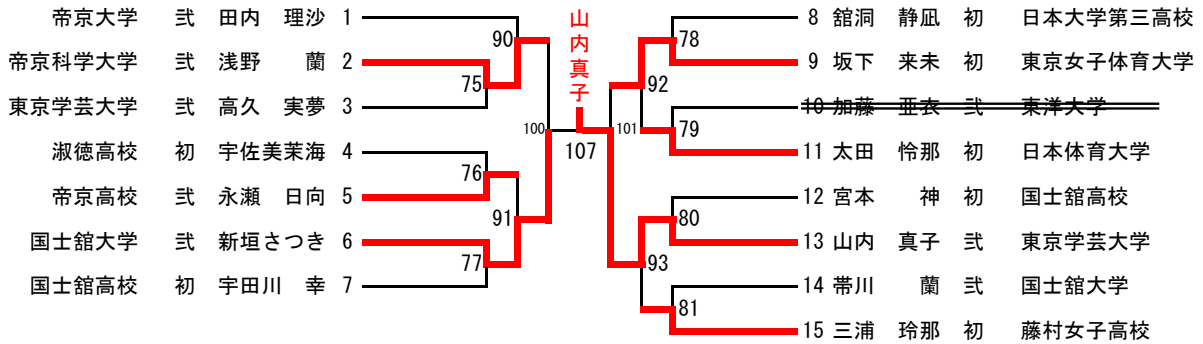

全日本ジュニア柔道体重別選手権大会出場選手決定戦 (第104試合の勝者が決定者)



女子78kg超級

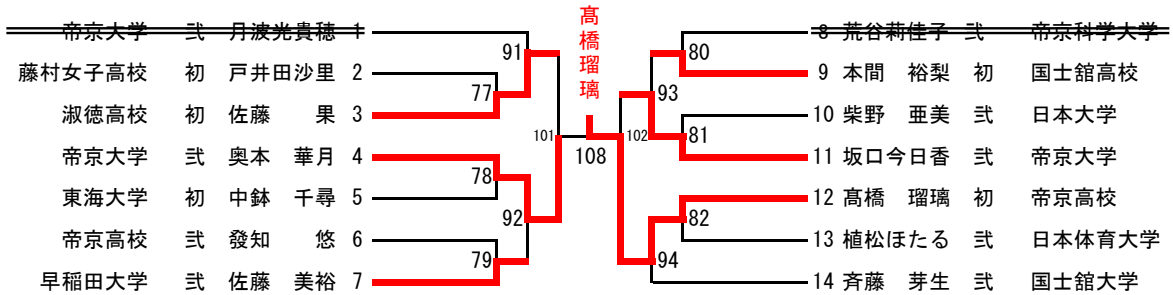

全日本ジュニア柔道体重別選手権大会出場選手決定戦 (第105試合の勝者が決定者)

